

檔 號：

保存年限：

環球學校財團法人環球科技大學 函

機關地址：雲林縣斗六市嘉東里鎮南路
1221號

聯絡人：吳樹屏

電子信箱：dennywu@twu.edu.tw

聯絡電話：05-5370988轉7342

傳真電話：05-5347673

受文者：國立臺南護理專科學校

發文日期：中華民國108年4月11日

發文字號：環科大時尚字第1080000280號

速別：普通件

密等及解密條件或保密期限：

附件：研討會辦理與徵件說明(第一件 2019整體造型學術研討會.pdf)

主旨：檢送環球科技大學時尚造型設計系辦理「2019整體造型研究與設計學術研討會」與研討會徵稿，敬請惠予公告，並鼓勵所屬師生參加，請查照。

說明：

- 一、活動主旨：為增進各大專院校美容造型、時尚設計相關科系教師在創作與研究方面之學術發展與交流，並藉由學術論文的發表以促進學術與實務之創新提升。
- 二、主辦單位：環球科技大學 時尚造型設計系
- 三、舉辦地點：環球科技大學 創意樓教學演講廳DC-B02
- 四、舉辦時間：民國108年4月22日（星期一）09：00-17：00
- 五、舉辦方式
 - (一)專題講座：邀請產業界經營者與學有專精之專業從業人員提供經驗分享與專題講座。
 - (二)發行論文集：由本研討會公開徵稿及審查，經審查合格論文刊載於研討會論文集。
- 六、聯絡方式：若有任何問題請洽環球科技大學時尚造型設計系吳樹屏老師，E-mail：denny77@gmail.com，電話：

國立臺南護理專科學校



1080002607 108/4/11

05-5370988分機8307或7342。

正本：國立臺灣大學、國立政治大學、國立清華大學、國立交通大學、國立中央大學、國立臺灣師範大學、國立中興大學、國立中山大學、國立空中大學、國立中正大學、國立臺灣海洋大學、國立彰化師範大學、國立高雄師範大學、國立東華大學、國立陽明大學、國立臺南護理專科學校、國立臺東專科學校、國立暨南國際大學、國立屏東科技大學、國立臺灣科技大學、國立臺北大學、國立嘉義大學、國立高雄大學、東海大學、東吳大學、中原大學、淡江大學、中國文化大學、逢甲大學、靜宜大學、長庚大學、元智大學、中華大學、大葉大學、華梵大學、義守大學、銘傳大學、實踐大學、朝陽科技大學、南臺學校財團法人南臺科技大學、高雄醫學大學、南華大學、真理大學、大同大學、臺北醫學大學、中山醫學大學、龍華科技大學、輔英科技大學、樹德科技大學、明新科技大學、長榮大學、弘光科技大學、中國醫藥大學、高苑科技大學、聖約翰科技大學、中國科技大學、大仁科技大學、嶺東科技大學、亞洲大學、開南大學、佛光大學、遠東科技大學、崑山科技大學、玄奘大學、大漢技術學院、建國科技大學、仁德醫護管理專科學校、慈惠醫護管理專科學校、耕莘健康管理專科學校、樹人醫護管理專科學校、育英醫護管理專科學校、敏惠醫護管理專科學校、聖母醫護管理專科學校、崇仁醫護管理專科學校、新生醫護管理專科學校、中臺科技大學、和春技術學院、亞東技術學院、稻江科技暨管理學院、蘭陽技術學院、黎明技術學院、經國管理暨健康學院、大同技術學院、臺灣觀光學院、中華醫事科技大學、景文科技大學、德明財經科技大學、東南科技大學、南開科技大學、明志科技大學、高雄市立空中大學、國立臺灣藝術大學、國立臺北藝術大學、國立宜蘭大學、國立聯合大學、國立臺東大學、國立虎尾科技大學、國立臺南大學、國立臺南藝術大學、國立澎湖科技大學、國立臺北教育大學、國立臺中教育大學、國立臺灣戲曲學院、國立勤益科技大學、僑光科技大學、國立雲林科技大學、國立臺中科技大學、長庚學校財團法人長庚科技大學、中州學校財團法人中州科技大學、國立屏東大學、輔仁大學學校財團法人輔仁大學、慈濟學校財團法人慈濟大學、光宇學校財團法人元培醫事科技大學、嘉藥學校財團法人嘉南藥理大學、萬能學校財團法人萬能科技大學、健行學校財團法人健行科技大學、慈濟學校財團法人慈濟科技大學、城市學校財團法人臺北城市科技大學、馬偕學校財團法人馬偕醫護管理專科學校、致理學校財團法人致理科技大學、台灣首府學校財團法人台灣首府大學、中信學校財團法人中信金融管理學院、華夏學校財團法人華夏科技大學、法鼓學校財團法人法鼓文理學院、明道學校財團法人明道大學、康寧學校財團法人康寧大學、廣亞學校財團法人育達科技大學、中華學校財團法人中華科技大學、美和學校財團法人美和科技大學、吳鳳學校財團法人吳鳳科技大學、台南家專學校財團法人台南應用科技大學、臺北市立大學、國立體育大學、國立臺灣體育運動大學、國立臺北護理健康大學、國立高雄餐旅大學、國立金門大學、國立臺北商業大學、馬偕學校財團法人馬偕醫學院、醒吾學校財團法人醒吾科技大學、臺北基督學院、財團法人一貫道天皇基金會一貫道天皇學院、大華學校財團法人大華科技大學、修平學校財團法人修平科技大學、南榮學校財團法人南榮科技大學、文藻學校財團法人文藻外語大學、南亞科技學校財團法人南亞技術學院、正修學校財團法人正修科技大學、國立高雄科技大學、國立成功大學、國立臺北科技大學、世新大學、一貫道崇德學院、宏國學財團法人宏國德霖科技大學、東方學校財團法人東方設計大學、崇右學校財團法人崇右影藝科

技大學、台北海洋學校財團法人台北海洋科技大學
副本：本校時尚造型設計系

108/04/11
15:21:29



訂

線



《2019 整體造型研究與設計學術研討會》

◎ 研討會辦法暨徵稿須知

一、活動主旨：為增進各大專院校美容造型、時尚設計相關科系教師在藝術創作和藝術文化研究方面的學術發展，特邀請國內藝術創作研究學者和藝術文化研究專家以及產業界經營者與學有專精之專業從業人員蒞臨進行專題演講與經驗分享，並藉由學術論文的發表以促進美容造型、時尚設計研究學術和實務交流。

二、主辦單位：環球科技大學時尚造型設計系

協辦單位：環球科技大學設計學院、視覺傳達設計系(暨文化創意設計研究所碩士班)、創意商品設計系、多媒體動畫設計系以及設計學院創意設計技術研發中心

三、舉辦地點：環球科技大學 創意樓教學演講廳 DC-B02

四、舉辦時間：民國一〇八年四月二十二日（星期一）09：00-17：00

五、舉辦方式：

1.專題講座：邀請國內藝術創作研究學者、藝術文化研究專家和設計美學專家以及產業界經營者與學有專精之專業從業人員提供經驗分享與專題講座。

2.發行論文集：由本研討會公開徵稿及審查，經審查合格論文刊載於研討會論文集。

六、參加對象：

各大專院校美容造型、應用美術、時尚設計、設計相關科系(所)教師、研究生以及與藝術美學、整體造型與設計領域相關研究者。

七、徵稿範圍：

藝術史與美學、應用美術、髮型研究與設計、彩妝研究與設計、服飾研究與設計、配飾研究與設計、整體造型研究與設計、護髮與護膚研究、醫學美容、肢體藝術、藝術教育、美學教育、整體造型經營管理研究等相關領域之學術論文或實務研究成果。

八、徵稿辦法：

1.時程：徵稿即日起至一〇八年四月十七日止(郵戳為憑)，於一〇八年四月十九日寄發審查通知。

2.對象：各大專院校美容造型、應用美術、時尚設計相關科系(所)教師、研究生以及與整體造型研究與設計領域有關的研究者。

3.投稿須知：

(1)投稿請填妥投稿報名表(詳見附件一)，並繳交完整稿件乙式三份及電子檔(光碟)一份，掛號逕寄：640 雲林縣斗六市嘉東里鎮南路 1221 號，環球科技大學時尚造型設計系收(旁註明參加「2019 整體造型研究與設計學術研討會」字樣)。聯絡電話：(05)5370988 轉 8307 或 7342。傳真：(05)5347673。E-mail: emd@twu.edu.tw。聯絡人：時尚造型設計系 吳樹屏 老師

(2)投稿請以全文投稿，以中文 Word2003 以上版本撰寫，請自備副本，編審小組不退還稿件。

(3)稿件撰寫包括題目、作者姓名、服務單位職稱、摘要、關鍵詞、本文及參考文獻等，格式請



參閱附件二和「(七) 論文撰寫格式」。

(4)無論中文或英文論文，皆需附摘要、題目、作者姓名、服務單位職稱、關鍵詞，摘要以不超過五百字為限。

(5)每篇論文包括圖、表，**以6頁為限**，超出6頁者將聯絡作者修改精簡，否則恕無法受理。

5.審查方式：由本系負責論文格式檢查，通過後由審查小組進行審查，審查小組成員由本系聘請藝術史與美學、美容造型與時尚設計相關領域之學者專家組成。

6.文責版權：論文請勿一稿二投，請授權以紙本、光碟及其他方式發行。

7.論文撰寫格式：(稿件請務必依格式編排，否則恕無法受理)

(1)使用紙張：A4(29.7cm x 21.0cm)，縱向橫式書寫。

(2)編輯版幅：24cm x 16cm (上邊界 3.0cm，下邊界 2.7cm，左右邊界各 2.5cm)，不編頁碼。

(3)題目：細明體 16P 字 (加粗)、英文用 Time New Roman 14P 字 (加粗)。

(4)作者姓名：中文採細明體 12P 字，英文 Times New Roman 12P 字；兩個以上作者，請依論文貢獻程度順序排列；作者姓名前以*、**、***等記號區別服務單位，並在“服務單位”中註明。

(5)服務單位：細明體 8P 字。

(6)摘要：中文摘要之標題採細明體 12P 字，內文用細明體 10 P 字；英文摘要之標題採大寫用 Times New Roman 12P 字，內文用 Times New Roman 10P 字。

(7)關鍵詞：中文用斜體細明體 10P 字，英文用斜體 Times New Roman 10P 字。

(8)標題：細明體 12P 字。如「摘要」、「研究動機」、「文獻探討」...以及「參考文獻」等。

(9)文章內文：中文採細明體 10P 字，英文用 Time New Roman 10P 字，內文之編輯打字，請接續關鍵詞之後，並與關鍵詞間隔 2 行開始打字。

(10)內文標題：請參考下列範例（以下各層級之中文標題均使用細明體）

(中) [一、二、三 ...] 標題 1。(12p 加 黑)

[2-1、2-2、2-3 ...] 標題 2。(10p 不加黑)

[2-1.1、2-1.2、2-1.3 ...] 標題 3。(10p 不加黑)

[1、2、3 ...] 標題 4。(10p 不加黑)

[(1)、(2)、(3) ...] 標題 5。(10p 不加黑)

(英) [I、II、III ...] 標題 1。(12p 加 黑)

[2-1、2-2、2-3 ...] 標題 2。(10p 不加黑)

[2-1.1、2-1.2、2-1.3 ...] 標題 3。(10p 不加黑)

[1、2、3 ...] 標題 4。(10p 不加黑)

[(1)、(2)、(3) ...] 標題 5。(10p 不加黑)

(11)圖表：請編排於內文中之適當位置，製作時需特別注意本文之版面大小（24×16 公分）之比例。（論文集採單色印刷，請注意調整附圖之印刷最佳效果）

(12)行間距：採單行編排，最小行高採 14P。內文中所採之註釋，以（註 1）、（註 2）... 為之。

(13)段落：段落第一行中文內縮兩個字，英文內縮 0.5cm，小節與小節間請間隔一行。

(14)參考文獻：請標註阿拉伯數字後（ [1]、[2]、[3] ...）再依作者、年份、題目、書名或雜誌名稱、出版地、出版機關、頁碼等順序明確標示。



附件一：

《2019 整體造型研究與設計學術研討會》

論文投稿報名表

論文編號	(作者免填)		
論文題目	中文		
	英文		
作者資料	姓 名	所屬單位	職 稱
第一作者	中文		
	英文		
共同作者 A	中文		
	英文		
共同作者 B	中文		
	英文		
共同作者 C	中文		
	英文		
第一作者 聯絡資料	通訊地址：		
	聯絡電話：	手機：	
	電子信箱：		
授權刊登說明	本論文保證為授權人所創作，內容未侵犯他人之著作權，授權人有權為授權書之各項授權，特此聲明。如有聲明不實而致 貴研討會違反著作權法或引起版權糾紛，授權人願負一切法律之責任。		
著作權聲明	本人同意將本論文授權環球科技大學美容造型設計系印行出版。 本論文內容若有侵犯他人著作權之行為，本人願意承擔所有法律責任。 第一作者簽名蓋章： <div style="text-align: right;">年 月 日</div>		

附件二：論文頁面編排格式

●論文第一頁格式

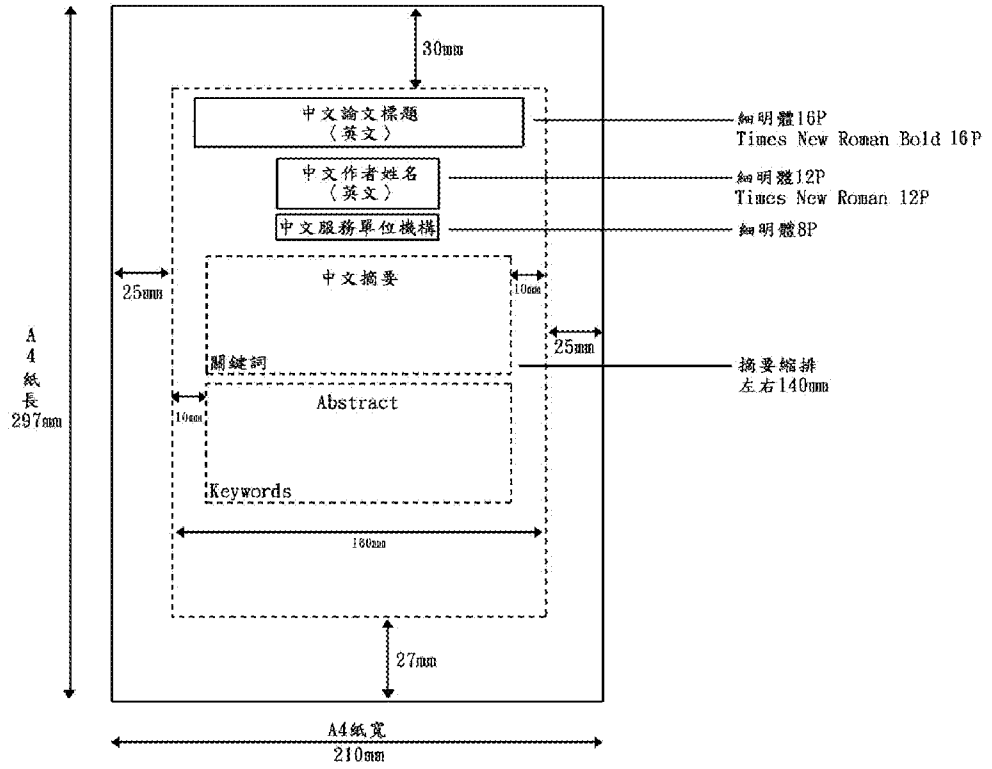

●論文第二頁以後格式

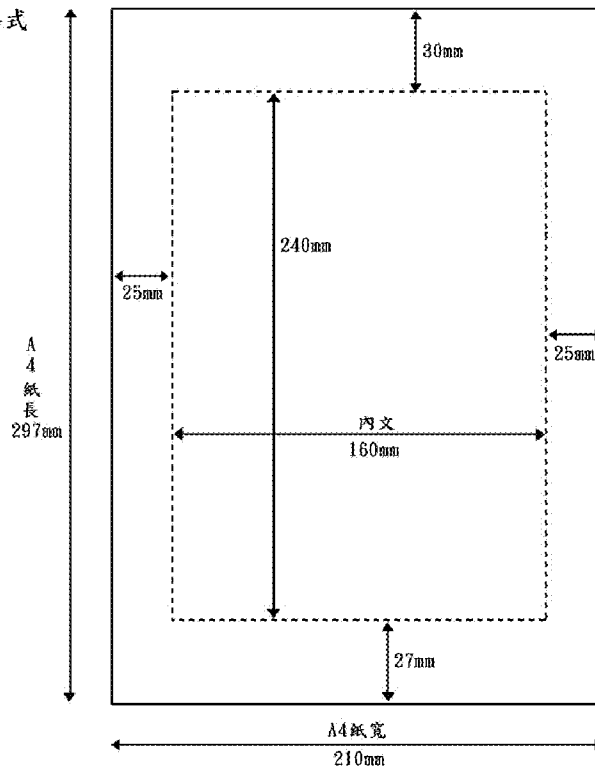

User Interface Design for Curriculum Map: The Hypermedia Approach

巫○○* 陳○○**

Cheng-Yuan Wu* Chun-Ying Chen**

*雲林科技大學設計運算研究所研究生 **環球科技大學商務科技管理系副教授

摘要

課程地圖因其使用者不同，所提供之功能與內容也因而不同。對學生而言，課程地圖則是學習指引的整合，旨在提供學生清晰修課路徑之課程指引。為達此目標，課程地圖扮演著組織與串連所有相關課程資訊之媒介，考量每位元元元元元學生對修課規劃需求不同，課程地圖必須涵蓋之資訊量相當可觀。因此，本研究提出以超媒體為解決方案，建構一個具有導引學生依據個人未來欲達到的目標之修課指引系統。為達有效率解決資訊需求與具備導引之功能，介面設計是關鍵技術，此技術被用來解決人機互動之間的問題，卻也易於系統開發過程中被忽略其重要性。本篇論文以文獻中超媒體介面設計相關概念與過程為基礎，討論能協助確保完成作品之整體效率之資訊組織與介面設計原則，進而採用快速雛型法實際建置系統雛型，以為實務應用與後續相關研究之參考。

關鍵詞：課程地圖、超媒體、介面設計、快速雛型法

一、緒論

課程地圖(curriculum map)的功能，對學生而言，如同「地圖」這個名詞的隱喻，旨在提供學生清晰修課路徑之課程指引。為達此目標，課程地圖扮演著組織與串連所有相關課程資訊之媒介，考量每位元元元元元學生對修課規劃需求不同(順利畢業、職涯發展、個人興趣、課程內容...等等)，課程地圖必須涵蓋之資訊量相當可觀。因此，本研究提出以超媒體(hypermedia)為解決方案，建構一個具有導引學生依據個人未來欲達到的目標之修課指引系統。

一個設計良好之超媒體課程地圖，不但能有效率地解決學生課程資訊需求，同時具有導引學生修課規劃之功能，特別是針對這種由不同課程資訊元素組成、各元素間之關係與連結複雜、且又必須提供互動功能導引學生修課指引之課程地圖資訊系統。反之，設計不佳之系統易造成使用者在系統中迷路(disorientation)、資訊負荷(information overload)、認知負荷(cognitive overload)等問題，而設計關鍵因素便在介面設計。

1-1 研究動機

本研究企圖以超媒體為解決方案，建構一個以學習者為中心之網路課程地圖，提供學生「課程指引」，讓學生能夠依據未來欲達到的目標，規劃出大學四年之清晰修課學習路徑，進而做為方向明確的修課路徑。為達有效率解決資訊需求與具備導引之功能，介面設計是關鍵技術，此技術被用來解決人機互動之間的問題，卻也易於系統開發過程中被忽略其重要性。本篇論文討論能協助確保完成作品之整體效率之資訊組織與介面設計原則，進而實際建置系統雛型，以為實務應用與後續相關研究之參考。

1-2 研究目的

1. 提供有效率解決學生課程資訊需求之超媒體課程地圖資訊組織架構與雛型，為相關單位應用參考。

2. 提供具有導引學生依據個人需求進行修課規劃之超媒體課程地圖介面設計原則與雛型，以為相關單位之應用參考。

二、文獻探討

2-1 課程地圖

課程地圖因其使用者不同，所提供之功能與內容也因而不同，使用對象通常包含有教師、學生、課程開發者、相關行政人員、及研究者。對於教師而言，課程地圖於課程設計與發展過程中扮演重要溝通媒介，而對於學生，課程地圖則是學習指引的整合。不管如何繪製課程地圖時，皆須考量四點：

1. 教了什麼：課程內容、教學目標
2. 如何被教：學習資源、學習機會
3. 何時被教：時間表、課程順序
4. 評量



三、研究方法

四、結果與討論

五、結論與建議

參考文獻

- [1] Berry, L.H. (2000). Cognitive effects of web page design. In B. Abbey (Ed.), *Instructional and Cognitive Impacts of Web-based Education* (pp. 41-55). Hershey, PA: Idea Group.
- [2] Danielson, J., Lockee, B., & Burton, J. (2000). ID and HCI: A marriage of necessity. In B. Abbey (Ed.), *Instructional and Cognitive Impacts of Web-based Education* (pp. 118-128). Hershey, PA: Idea Group.

